

Definitive Technology[®]
The Leader in High-Performance Loudspeakers[®]

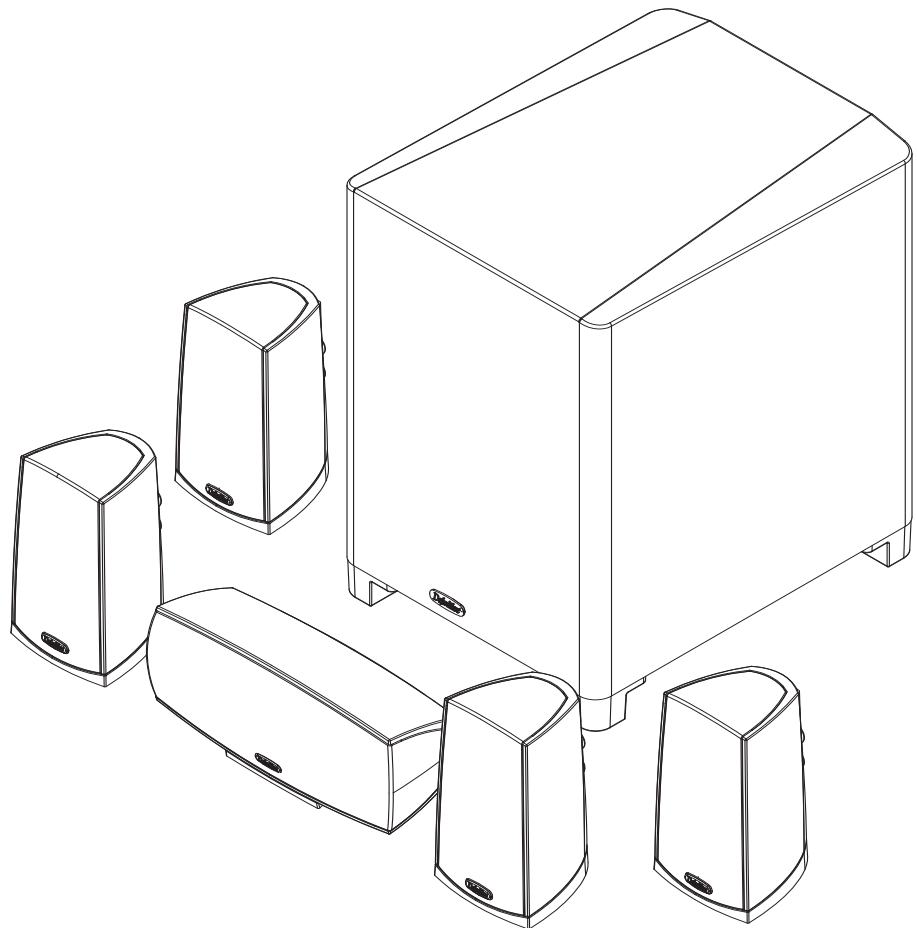

ProCinema 400 System

Owner's Manual

Manual del usuario

Guide d'utilisation



2 Welcome Bienvenido Bienvenue

ProCinema 400 System

- 4 ProMonitor 400 Satellite Speakers
- 1 ProCenter 400 Center Speaker
- 1 ProSub 400 Powered Subwoofer

Sistema ProCinema 400

- 4 bocinas satelitales ProMonitor 400
- 1 bocina central ProCenter 400
- 1 subwoofer con amplificador ProSub 400

Système ProCinema 400

- 4 haut-parleurs satellites ProMonitor 400
- 1 haut-parleur central ProCenter 400
- 1 caisson de basse amplifié ProSub 400

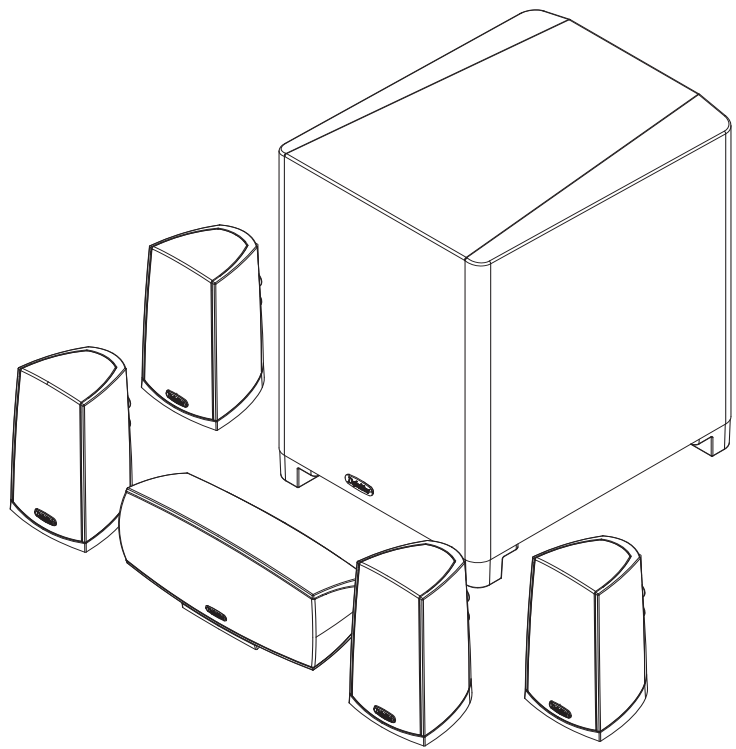

english Thank you for choosing the Definitive Technology ProCinema 400 system. In order to ensure that you experience the finest performance possible, we encourage you to take a moment to fully read this owner's manual and familiarize yourself with the proper installation and setup procedures for your ProCinema 400 system. Enjoy.

español Le agradecemos que haya elegido el sistema ProCinema 400 de Definitive Technology. Para garantizarle el mejor rendimiento posible, le recomendamos que lea este manual del usuario y se familiarice con los procedimientos correctos de instalación y configuración del sistema ProCinema 400. Disfrútelo.

français Merci d'avoir choisi le système ProCinema 400 de Definitive Technology. Afin d'assurer les meilleures performances possible, nous vous encourageons à prendre le temps de lire l'intégralité de ce guide d'utilisation pour vous familiariser avec les procédures d'installation et de configuration recommandées pour votre système ProCinema 400. Bonne écoute!

Contents

Safety Precautions	4
Unpacking Your Loudspeakers	5
Satellite Speakers Placement	6
Subwoofer Placement	7
Satellite & Center Speakers Connection	8 & 9
Subwoofer Connection	10
AC Mains (Power) Connection	11
On-Wall Mounting	12 & 13
Receiver/Speaker Setup	14
Service	15
Limited Warranty	16

Índice

Medidas de seguridad	4
Desembalaje de las bocinas	5
Colocación de las bocinas satelitales	6
Colocación del subwoofer	7
Conexión de las bocinas satelitales y centrales	8 y 9
Conexión del subwoofer	10
Conexión al tomacorriente de CA (alimentación)	11
Montaje en pared	12 y 13
Instalación de las bocinas	14
Servicio de atención al cliente	15
Garantía limitada	16

Table des matières

Précautions de sécurité	4
Déballage des haut-parleurs	5
Positionnement des haut-parleurs satellites	6
Positionnement du caisson de basse	7
Branchements des haut-parleurs satellites et central	8 - 9
Raccordement du caisson de basse	10
Raccordement électrique (secteur)	11
Montage mural	12 - 13
Configuration ampli/haut-parleurs	14
Service après-vente	15
Garantie limitée	16

Specifications / Especificaciones / Spécifications

	ProMonitor 400	ProCenter 400	ProSub 400
Dimensions Dimensiones Dimensions	6" H x 3 1/2" W x 3 7/8" D 15.1 cm Alt. x 8.9 cm An. x 9.8 cm Pr. 15,1 cm H x 8,9 cm L x 9,8 cm P	3 5/8" H x 9 1/16" W x 4" D 9.2 cm Alt. x 23 cm An. x 9.9 cm Pr. 9,2 cm H x 23 cm L x 9,9 cm P	13 1/16" H x 9 1/2" W x 13" D 33.3 cm Alt. x 24.1 cm An. x 32.9 cm Pr. 33,3 cm H x 24,1 cm L x 32,9 cm P
Driver complement Bocinas Haut-parleurs	One 3 1/2" (9cm) polymer midrange driver pressure-coupled to one 3 1/2" (9cm) lower midrange radiator, one 3/4" (19mm) aluminum dome tweeter Una bocina de rango medio de polímero de 3 1/2" (9cm), unida a presión a un radiador de rango medio/bajo de 3 1/2" (9cm), un tweeter de domo de aluminio de 3/4" (19mm) Un moyen de 9cm (3 1/2po) à membrane polymère couplé acoustiquement à un radiateur passif bas moyen de 9cm (3 1/2po), un haut-parleur d'aigus à dôme aluminium de 19mm (3/4po)	Two 3 1/2" (9cm) polymer midrange drivers pressure-coupled to two 3 1/2" (9cm) lower midrange radiators, one 3/4" (19mm) aluminum dome tweeter Dos bocinas de rango medio de polímero, de 3 1/2" (9cm) unidas a presión a dos radiadores de rango medio/bajo, un tweeter de domo de aluminio de 3/4" (19mm) Deux moyens de 9cm (3 1/2po) à membrane polymère couplés acoustiquement à deux radiateurs passifs bas moyens de 9cm (3 1/2po), un haut-parleur aigu à dôme aluminium de 19mm (3/4po)	One long-throw 8" active subwoofer Un subwoofer activo de largo recorrido de 8" (20cm) Un haut-parleur de graves actif à longue excursion de 20,3cm (8po)
Internal amplifier power Potencia de amplificación interna Puissance de l'amplificateur interne	NA N/D s. o.	NA N/D s. o.	150 Watts 150 vatios 150 W
Nominal impedance Impedancia nominal Impédance nominale	8 Ohms 8 Ohms 8 Ohms	8 Ohms 8 Ohms 8 Ohms	NA N/D s. o.
Sensitivity Sensibilidad Sensibilité		88dB 88dB 88dB	
Recommended amplifier power Potencia de amplificación recomendada Puissance recommandée de l'amplificateur		10-100 Watts per channel 10-100 vatios por canal 10-100 W par canal	
Frequency response Respuesta en frecuencia Réponse en fréquence		35Hz-30kHz 35Hz-30kHz 35Hz-30kHz	

4 Safety Precautions Medidas de seguridad Précautions de sécurité



CAUTION! To reduce the risk of electric shock and fire, do not remove the cover or back plate of this device. There are no user serviceable parts inside. Please refer all servicing to licensed service technicians. **CAUTION!** The international symbol of a lightning bolt inside a triangle is intended to alert the user to uninsulated "dangerous voltage" within the device's enclosure. The international symbol of an exclamation point inside a triangle is intended to alert the user to the presence of important operating, maintenance and servicing information in the manual accompanying the device. **CAUTION!** To prevent electrical shock, match wide blade of plug to wide slot, fully insert. **CAUTION!** To reduce the risk of electrical shock, do not expose this equipment to rain or moisture.

1) Read Instructions—All safety and operating instructions should be read before operating the device. **2) Retain Instructions**—The safety and operating instructions should be retained for future reference. **3) Heed Warnings**—All warnings on the device and in the operating instructions should be adhered to. **4) Follow Instructions**—All operating and safety instructions should be followed. **5) WARNING!** The unit is of Class 1 construction and must be connected to a mains socket outlet with a protective earthing connection. Where the mains plug is used as the disconnect device, the disconnect device shall remain readily operable. **6) Water & Moisture**—This unit must not be used near water or exposed to dripping or splashing water or other liquids. No objects filled with liquid, such as vases, shall be placed on the unit. The device should never be used in, on or near water for risk of fatal shock. **7) Carts & Stands**—The device should only be used on carts or stands recommended by the manufacturer. **8) Wall & Ceiling Mounting**—The device should be mounted on a wall or ceiling only as recommended by the manufacturer. **9) Ventilation**—The device should always be located in such a way that it maintains proper ventilation. It should never be placed in a built-in installation or anywhere that may impede the flow of air around the product. **10) Heat**—Never locate the device near heat sources such as radiators, floor registers, stoves or other heat-generating devices. **11) Power Supply**—The device should only be connected to a power supply of the type described in the operating instructions or as marked on the device. **12) Power Cord Protection**—Power cables should be routed so they are not likely to be stepped on or crushed by items placed on them or against them. Special attention should be paid to areas where the plug enters a socket or fused strip and where the cord exits the device. **13) Cleaning**—The device should be cleaned in accordance with manufacturer's instructions. **14) Periods Of Non-Use**—The device should be unplugged when not being used for extended periods. **15) Dangerous Entry**—Care should be taken that no foreign objects or liquids fall or are spilled inside the device. **16) Damage Requiring Service**—The device should be serviced by licensed technicians when: • The plug or power supply cord has been damaged. • Objects have fallen or liquid spilled inside of the device. • The device has been exposed to moisture. • The device does not appear to be operating properly or exhibits a marked change in performance. • The device has been dropped or the cabinet becomes damaged. **17) Service**—The device should always be serviced by licensed technicians. Only replacement parts specified by the manufacturer should be used. The use of unauthorized substitutions may result in fire, shock, or other hazards.

PRECAUCIÓN: para reducir el riesgo de descarga eléctrica e incendio, no retire la cubierta ni la placa trasera de esta unidad. La unidad no contiene piezas que pueda reparar el usuario. Solicite servicios de mantenimiento o reparación a técnicos profesionales. **PRECAUCIÓN:** el símbolo internacional del rayo dentro de un triángulo tiene como finalidad advertir al usuario que hay "voltajes peligrosos" sin aislar en el interior de la unidad. El símbolo internacional del signo de exclamación dentro de un triángulo tiene como finalidad advertir al usuario que hay información importante sobre funcionamiento, mantenimiento y reparación en el manual que acompaña al producto. **PRECAUCIÓN:** para prevenir descargas eléctricas, inserte hasta el fondo la clavija ancha del enchufe en la ranura ancha del tomacorriente. **PRECAUCIÓN:** para reducir el riesgo de descarga eléctrica, no debe exponer la unidad a lluvia ni humedad. **1. Lea las instrucciones:** antes de hacer funcionar la unidad, lea todas las instrucciones de funcionamiento y seguridad. **2. Conserve las instrucciones:** siempre deben conservarse las instrucciones de funcionamiento y seguridad. **3. Tenga en cuenta las advertencias:** preste atención a todas las advertencias incluidas en el producto y las instrucciones. **4. Siga las instrucciones:** deben seguirse todas las instrucciones de funcionamiento y seguridad. **5. ADVERTENCIA:** La construcción de la unidad es de clase 1. La unidad debe conectarse a una salida de red eléctrica con una toma a tierra de protección. Cuando el enchufe de red se utilice como dispositivo de desconexión, este dispositivo deberá permanecer listo para usar. **6. Agua y humedad:** Esta unidad no debe usarse cerca del agua ni exponerse a goteos de agua ni de otros líquidos. No se podrá colocar ningún objeto con agua, como floreros, en la unidad. La unidad nunca debe tomar contacto con agua debido al riesgo de descarga eléctrica mortal. **7. Carros y soportes:** la unidad solo debe utilizarse con carros y soportes recomendados por el fabricante. **8. Soportes de techo y pared:** la unidad solo debe montarse al techo o a la pared del modo que recomiende el fabricante. **9. Ventilación:** la unidad siempre debe colocarse de modo que mantenga una ventilación adecuada. No debe colocarse nunca en una instalación integrada ni en ningún lugar que impida el flujo de aire por el disipador. **10. Calor:** no debe colocarse nunca cerca de fuentes de calor, como radiadores, rejillas del piso, estufas u otros dispositivos de calefacción. **11. Suministro de energía:** la unidad solo debe conectarse a una fuente de energía del tipo descrito en las instrucciones de funcionamiento o según lo indicado en la unidad misma. **12. Protección del cable de corriente:** los cables deben tenderse de modo que ningún objeto los obstruya ni los aplaste. Debe prestarse especial atención a las zonas donde se inserta el enchufe y a la salida del cable de la unidad. **13. Limpieza:** la unidad debe limpiarse de acuerdo con las instrucciones del fabricante. **14. Periodos sin uso:** la unidad debe desenchufarse cuando no se utilice durante un período prolongado. **15. Filtraciones peligrosas:** debe tenerse cuidado de que ningún líquido u objeto extraño se introduzca en la unidad. **16. Daños que requieren reparación:** un técnico profesional debe examinar la unidad cuando: • se dañó el enchufe o el cable de corriente. • ingresaron líquido u objetos extraños en la unidad. • la unidad estuvo en contacto con humedad. • la unidad no parece funcionar bien o presenta un cambio evidente en su rendimiento. • se cayó la unidad o se dañó el gabinete. **17. Mantenimiento y reparación:** debe solicitar servicios de mantenimiento y reparación a técnicos profesionales. Solo deben utilizarse piezas de repuesto especificadas por el fabricante. El uso de piezas no autorizadas puede provocar incendios, descargas eléctricas u otros peligros.

ATTENTION! Pour réduire les risques d'électrocution et d'incendie, ne retirez pas la façade avant ni la façade arrière de l'appareil. Votre produit ne contient aucune pièce échangeable par l'utilisateur. Veuillez confier toute intervention à un technicien réparateur habilité. Avis : Risque de décharge électrique, ne pas ouvrir. **ATTENTION!** Le symbole international de l'éclair inscrit dans un triangle est destiné à alerter l'utilisateur quant à la présence de « tensions dangereuses » non isolées à l'intérieur du boîtier de l'appareil. Le symbole international du point d'exclamation inscrit dans un triangle est destiné à alerter l'utilisateur quant à la présence d'instructions d'utilisation, d'entretien et de réparation importantes dans le guide accompagnant l'appareil. **ATTENTION!** Pour éviter tout risque d'électrocution, alignez la fiche du cordon d'alimentation avec la prise de courant et enfoncez-la complètement. Attention : Pour éviter les décharges électriques, introduisez la lame la plus large de la fiche dans la borne correspondante de la prise et poussez jusqu'au fond. **ATTENTION!** Pour réduire les risques d'électrocution, n'exposez pas cet appareil à la pluie ou à l'humidité. **1. Lisez les instructions** – Lisez toutes les instructions d'utilisation et les consignes de sécurité avant de faire fonctionner l'appareil. **2. Conservez les instructions** – Conservez ces instructions d'utilisation et les consignes de sécurité afin de pouvoir vous y référer à l'avenir. **3. Respectez les mises en garde** – Observez tous les avertissements figurant sur l'appareil et dans le guide d'utilisation. **4. Suivez les instructions** – Suivez toutes les instructions d'utilisation et les consignes de sécurité. **5. AVERTISSEMENT!** Construit selon les normes de classe I, cet appareil doit être raccordé à une prise d'alimentation murale équipée d'un protecteur de surtension mis à la terre. Lorsque la fiche d'alimentation est utilisée comme dispositif de débranchement de l'appareil, elle doit rester facilement accessible. **6. Eau et humidité** – Cet appareil ne doit pas être utilisé près de l'eau ni être exposé à des ruissellements, des éclaboussures ou d'autres liquides. Ne placez pas d'objets contenant des liquides, tels que des vases, sur l'appareil. N'utilisez jamais l'appareil dans, sur ou auprès de l'eau pour éviter tout risque d'électrocution fatale. **7. Chariots et supports** – Ne posez l'appareil que sur les chariots ou les supports recommandés par le fabricant. **8. Montage mural et au plafond** – Si vous montez l'appareil sur un mur ou un plafond, respectez les recommandations du fabricant. **9. Ventilation** – Positionnez toujours l'appareil de façon à garantir une ventilation adéquate. Ne l'installez jamais dans un meuble fermé ni dans tout autre lieu qui empêche la circulation de l'air à travers son radiateur. **10. Chaleur** – Ne placez jamais l'appareil à proximité de sources de chaleur telles que des radiateurs, bouches de chauffage, poêles ou autres appareils produisant de la chaleur. **11. Alimentation électrique** – Ne branchez l'appareil qu'à une alimentation électrique du type décrit dans les instructions ou indiqué sur l'appareil. **12. Protection du cordon d'alimentation** – Positionnez les câbles de manière à empêcher que l'on marche dessus ou qu'ils soient écrasés par des objets placés sur ou contre eux. Prenez garde tout particulièrement aux endroits où la fiche pénètre dans une prise et où le cordon sort de l'appareil. **13. Nettoyage** – Nettoyez l'appareil conformément aux instructions du fabricant. **14. Périodes de non-utilisation** – Débranchez l'appareil de la prise de courant si vous prévoyez de ne pas l'utiliser pendant une période prolongée. **15. Danger de pénétration** – Prenez garde à ce qu'aucun corps étranger ou liquide ne tombe ou ne soit répandu dans l'appareil. **16. Dommages nécessitant une intervention** – L'appareil doit être réparé par un technicien habilité quand : • Le cordon d'alimentation ou sa fiche a été endommagé(e). • Des objets sont tombés ou du liquide s'est répandu dans l'appareil. • L'appareil a été exposé à l'humidité. • L'appareil semble ne pas fonctionner convenablement ou présente une dégradation notable de ses performances. • L'appareil est tombé ou son coffret est endommagé. **17. Réparations** – L'appareil doit toujours être réparé par des techniciens habilités. Seules les pièces de rechange spécifiées par le fabricant doivent être utilisées à cette fin. L'utilisation de composants non autorisés pourrait causer un incendie, une électrocution ou d'autres dangers.

english

español

français

Unpacking Your Loudspeakers

Desembalaje de las bocinas

Déballage des haut-parleurs

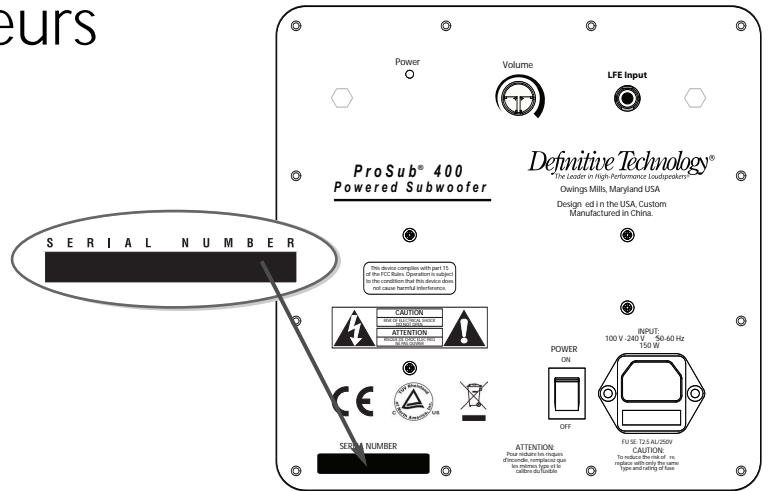
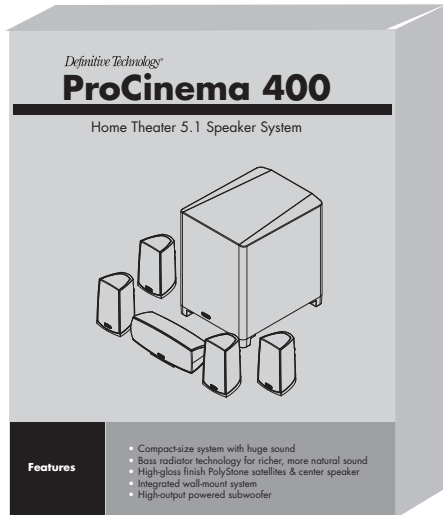

Each loudspeaker leaves our plant in perfect condition. Any visible or concealed damage most likely occurred in handling after it left our plant and should be reported at once to your Definitive dealer or the delivery company that delivered your loudspeaker. Please unpack your system carefully. Save all cartons and packing material in case you move or need to ship your system. Record the serial number found on the back of the subwoofer or any of the satellite speakers here:

Serial Number: _____

Todas las bocinas salen de la planta en perfectas condiciones. Cualquier daño visible u oculto que se haya producido en el manejo posterior a su salida de la planta debe informarse de inmediato al distribuidor de Definitive o a la empresa de distribución que le entregó las bocinas. Desempaque la bocina con cuidado. Guarde la caja y el material de embalaje en caso de que se mude o tenga que volver a embalar la bocina. Registre aquí el número de serie que se encuentra en la parte posterior del subwoofer o de cualquiera de las bocinas satelitales:

Número de serie: _____

Chaque produit quitte notre usine en parfait état. Tout dommage visible ou caché est donc certainement survenu durant l'expédition et vous devez alors immédiatement avvertir votre revendeur Definitive ou le livreur qui vous a livré le produit. Déballez votre caisson de basse soigneusement. Conservez tous les emballages au cas où vous auriez à le déplacer ou à l'expédier ultérieurement. Notez ici le numéro de série inscrit à l'arrière du caisson de basse ou de l'un des haut-parleurs satellites.

Numéro de série : _____

6 Satellite Speakers Placement

Colocación de las bocinas satelitales

Positionnement des haut-parleurs satellites

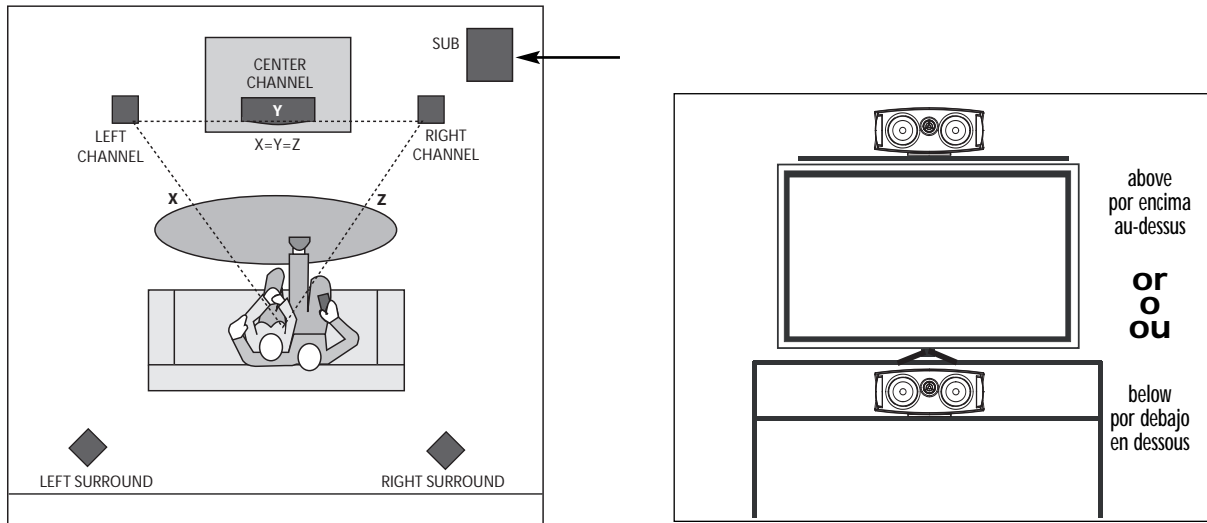

ProMonitor satellite and center speakers may be used on a stand, a shelf, or mounted on the wall. Place two ProMonitor 400 speakers 6 to 8 feet apart to the left and right of your TV. Avoid placing the speakers closer than 2 feet from side walls. Angling the speakers slightly toward the central listening position will result in more detail and greater clarity.

The center channel speaker should be placed as close to the TV as is practical, either above or below it.

Place two ProMonitor 400 satellite speakers to the side or behind the listeners. The speakers should be located at or above seated ear level.

Las bocinas satelitales y centrales ProMonitor se pueden utilizar sobre un pie, un estante o contra la pared. Coloque dos bocinas ProMonitor 400 a una distancia de 6 a 8 pies (de 1,85 a 2,45 m) a la izquierda y derecha del televisor. No las coloque a menos de 2 pies (60 cm) de distancia de las paredes laterales. Si inclina las bocinas levemente hacia la posición central de escucha, obtendrá más detalles y mejor claridad.

La bocina central se debería colocar lo más cerca posible del televisor, por encima o debajo de él.

Coloque las bocinas satelitales ProMonitor 400 al costado o detrás de los oyentes. Las bocinas deberían estar al nivel de los oídos de un oyente sentado o por encima de él.

Les haut-parleurs satellites et central ProMonitor peuvent être posés sur un pied ou une étagère, ou bien fixés au mur. Disposez deux haut-parleurs ProMonitor 400 de part et d'autre de votre téléviseur en les espaçant de 1,80 à 2,40 m. Évitez de les approcher à moins de 60 cm des murs latéraux. En orientant légèrement les haut-parleurs vers la position d'écoute centrale, vous bénéficierez d'une reproduction sonore plus claire et plus détaillée.

Le haut-parleur destiné à reproduire la voie centrale doit être placé aussi près que possible du téléviseur, au-dessus ou en dessous de l'écran.

Placez deux haut-parleurs satellites ProMonitor 400 à gauche et à droite des auditeurs ou derrière ceux-ci. Ces haut-parleurs doivent être positionnés à hauteur d'oreille d'un auditeur assis ou légèrement au-dessus.

Subwoofer Placement

Colocación del subwoofer

Positionnement du caisson de basse

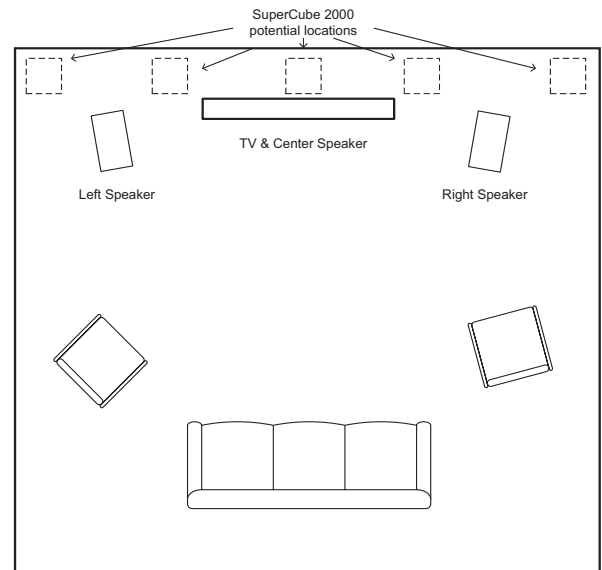

There are some general guidelines that you should bear in mind when locating your subwoofer:

1. For best results, place the subwoofer on the same side of the room as your front speakers.
2. Start by placing the subwoofer in a corner or against the wall.
3. An acoustic effect called "standing waves" or "room modes" may cause uneven bass at various locations throughout the room. This phenomenon is a function of the dimensions of the room and not due to the design of the subwoofer.
4. If there is less bass at the main listening position than at

other areas of the room, move the subwoofer until you hear full bass at the main listening position. Moving the subwoofer even a foot or two can dramatically change the bass output and quality. Experiment with placement in your listening room to achieve the highest performance.

5. The ProSub 400 may be placed inside a cabinet, provided there is a clearance of at least 2 inches (50mm) around the front, back, sides and top of the subwoofer. The front of the cabinet should be completely open or covered with open mesh grille, screen or cloth.

Tenga en cuenta las siguientes pautas generales cuando vaya a colocar el subwoofer:

1. Para obtener un resultado óptimo, coloque el subwoofer del mismo lado de la sala donde están las bocinas frontales.
2. Para empezar, colóquelo en una esquina o contra la pared.
3. Es posible que un efecto acústico llamado "ondas estacionarias" o "modos de la sala" cause frecuencias bajas desparejas en diferentes lugares de la sala. Este fenómeno depende del tamaño de la sala y no del diseño del subwoofer.
4. Si hay menos respuesta de frecuencias bajas en la posición de escucha principal que en otras áreas de la sala, debe

mover el subwoofer hasta que escuche graves óptimos en dicha posición. Moverlo, aunque solo sea un par de pies o unos centímetros, puede suponer un cambio drástico en el nivel de salida y la calidad de los graves. Pruebe varias ubicaciones en su sala de audición hasta lograr el máximo rendimiento.

5. El subwoofer ProSub 400 se puede colocar dentro de un gabinete siempre y cuando haya un espacio de, al menos, 2 pulgadas (50 mm) entre el gabinete y la parte frontal, superior, lateral y posterior del subwoofer. La parte frontal del gabinete debe estar completamente abierta y cubierta con una rejilla de malla abierta o tela metálica.

Voici quelques conseils d'ordre général que vous devez garder à l'esprit lors du positionnement de votre caisson de basse :

1. Pour obtenir les meilleurs résultats, placez le caisson de basse du même côté de la pièce que vos haut-parleurs frontaux.
2. Commencez par positionner le caisson de basse dans un angle de la pièce ou contre le mur.
3. Un effet acoustique baptisé « ondes stationnaires » ou, en anglais, « room modes », peut être à l'origine d'un manque d'homogénéité dans le rendu des basses en divers endroits de la pièce. Ce phénomène est fonction des dimensions de la pièce et n'a rien à voir avec la conception du caisson de basse.
4. Si vous constatez un manque de basses à la position

d'écoute principale par rapport à d'autres endroits dans la pièce, déplacez le caisson de basse jusqu'à obtenir le niveau de grave approprié à la position d'écoute principale. Un déplacement du caisson de basse de 30 à 60 cm peut modifier radicalement la puissance et la qualité du registre grave reproduit. N'hésitez pas à essayer différents positionnements du caisson dans la pièce d'écoute pour obtenir les meilleures performances possible.

5. Le ProSub 400 peut être placé à l'intérieur d'un meuble, à condition de respecter un dégagement d'au moins 50 mm par rapport à ses faces avant, arrière, latérales et supérieure. La face avant du coffret doit être totalement dégagée ou couverte uniquement d'une grille à mailles ouvertes ou d'un tissu.

8 Satellites & Center Speakers Connection

Conexión de las bocinas satelitales y centrales

Branchement des haut-parleurs satellites et central

Wiring and Polarity

Conexión de cables y polaridad

Câblage et polarité

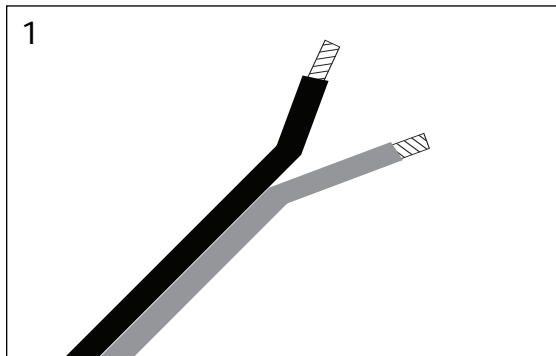

Strip 1/4" (6mm) wire.
Pele 1/4" (6 mm) de cable.
Dénudez le fil sur 6 mm.

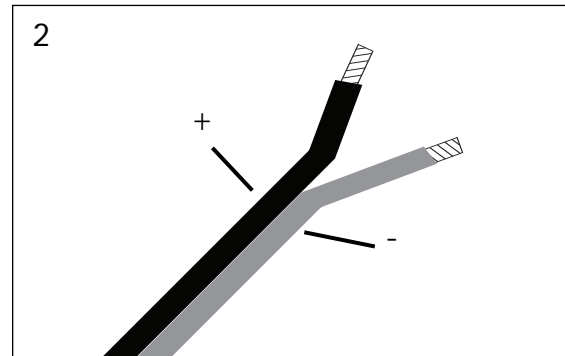

Identify markings on wire and assign +/-.
Identifique las marcas de positivo (+) y negativo (-).
Identifiez les repères sur le câble et respectez les polarités +/-.

Maintain correct polarity

Note that one of the terminals on each speaker is marked with a red label (+) and the other is marked with a black label (-). Make certain that you connect the wire from the red (+) terminal of your amplifier or receiver to the red (+) terminal on your speaker and the wire from the black (-) terminal of your amplifier or receiver to the black (-) terminal on your speaker. Most speaker wire has some indicator (such as color-coding, ribbing or writing) on one of the two conductors to help you maintain consistency. It is essential to connect all speakers in the system to the amplifier in the same way (in correct polarity). If you experience poor sound, one or more of the channels may be connected in incorrect polarity and needs to be rewired. Pay close attention and connect positive to positive and negative to negative on all channels.

Mantenga la polaridad correcta.

Verifique que las terminales de cada bocina estén marcadas con etiquetas rojas (+) y negras (-). Asegúrese de conectar el cable rojo de la terminal (+) de su amplificador o receptor a la terminal en rojo (+) de la bocina; y el cable negro de la terminal (-) del amplificador o receptor a la terminal en negro (-) de la bocina. La mayoría de los cables de las bocinas cuentan con algún tipo de indicación (colores, texto o etiquetas), al menos, en uno de los conductores, para ayudarlo a conectarlos correctamente. Es fundamental conectar todas las bocinas del sistema al amplificador de la misma manera (con la polaridad correcta). Si no obtiene un buen nivel de sonido, es posible que un canal o varios estén conectados con la polaridad invertida y deba volver a conectarlos. Preste mucha atención al conectar las terminales (+) y (-) en todos los canales.

Veillez à ce que la polarité des branchements soit correcte.

Notez que l'une des bornes de chaque haut-parleur est repérée par une étiquette rouge (+) et l'autre par une étiquette noire (-). Veillez à raccorder le fil branché sur la borne rouge (+) de votre ampli à la borne « + » de votre haut-parleur, et le fil branché sur la borne noire (-) de votre ampli à la borne « - » du haut-parleur. La majorité des câbles différencient les conducteurs d'une manière ou d'une autre (code couleur, nervure ou inscription) pour vous faciliter la tâche. Il est essentiel de raccorder tous les haut-parleurs du système à l'amplificateur de la même façon (pour maintenir une polarité correcte). Si vous trouvez la reproduction sonore médiocre, il se peut qu'un ou plusieurs haut-parleurs soient raccordés avec une polarité inversée et que leurs branchements doivent être refaits. Veillez à bien raccorder le positif au positif et le négatif au négatif sur toutes les voies.

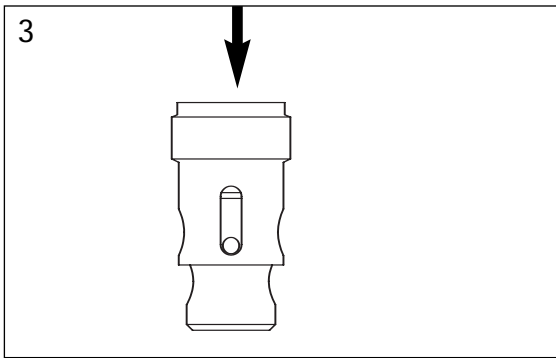

3

Push down the terminal and hold.
Presione la terminal y manténgala apretada.
Appuyez sur la borne et maintenez-la enfoncée.

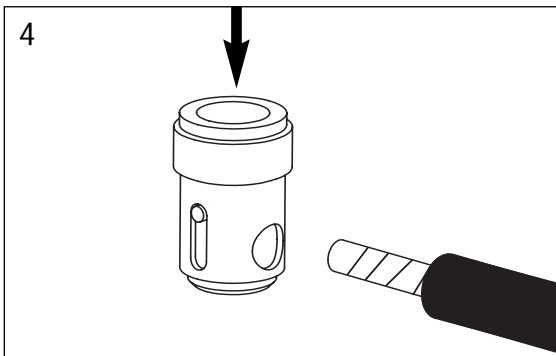

4

Insert wire into the slot and into the terminal hole.
Inserte el cable en la ranura y en el orificio de la terminal.
Introduisez le conducteur dans la fente et faites-le passer dans le trou de la borne.

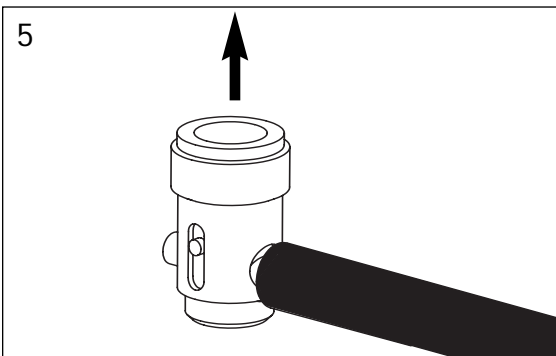

5

Release the terminal.
Suelte la terminal.
Relâchez la borne.

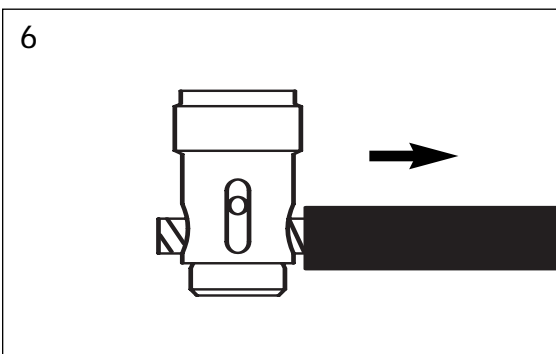

6

Tug on the wire to make sure it is secure.
Tire del cable para asegurarse de que está bien sujeto.
Tirez sur le fil pour vérifier qu'il tient bien en place.

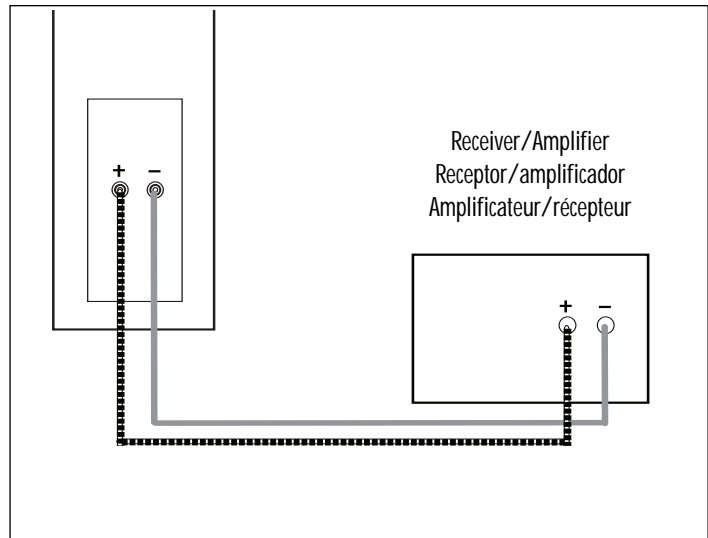

Ensure that the speaker is always connected to the receiver or amplifier + to + and - to -.
Asegúrese de que la bocina esté siempre conectada con el receptor o amplificador, positivo (+) a positivo (+) y negativo (-) a negativo (-).
Veillez à ce que chaque haut-parleur soit toujours raccordé au récepteur ou à l'amplificateur avec le + sur le + et le - sur le -.

Channel wiring

Connect the speaker that is on the left side of the TV (as you face the TV) to the left front channel output, and the right speaker to the right front output of the surround receiver. Connect the center speaker to the receiver's center channel output. Connect the surround speakers to the left and right (side) surround speaker outputs of the receiver, not the rear surround outputs (those are used in 7-channel systems only).

Conexión de cables de canales

Conecte la bocina del lado izquierdo del televisor (al mirarlo de frente) con la salida del canal central izquierdo y la bocina del lado derecho con la salida del canal central derecho del receptor de sonido envolvente. Conecte la bocina central a la salida del canal central del receptor. Conecte las bocinas de sonido envolvente con las salidas correspondientes derecha e izquierda del receptor, no las salidas de sonido envolvente traseras, las cuales se utilizan solo en sistemas de 7 canales.

Câblage des différentes voies

Raccordez le haut-parleur situé à gauche du téléviseur (en faisant face à celui-ci) à la sortie de la voie avant gauche et le haut-parleur de droite à la sortie de la voie avant droite de votre amplificateur ou récepteur multicanal. Raccordez le haut-parleur central à la sortie réservée à la voie centrale. Raccordez les haut-parleurs ambiophoniques aux sorties gauche et droite (latérales) des voies ambiophoniques de l'appareil, et pas à celles des voies ambiophoniques arrière (celles-ci ne sont utilisées qu'avec les systèmes à sept canaux).

10 Subwoofer Connection

Conexión del subwoofer

Raccordement du caisson de basse

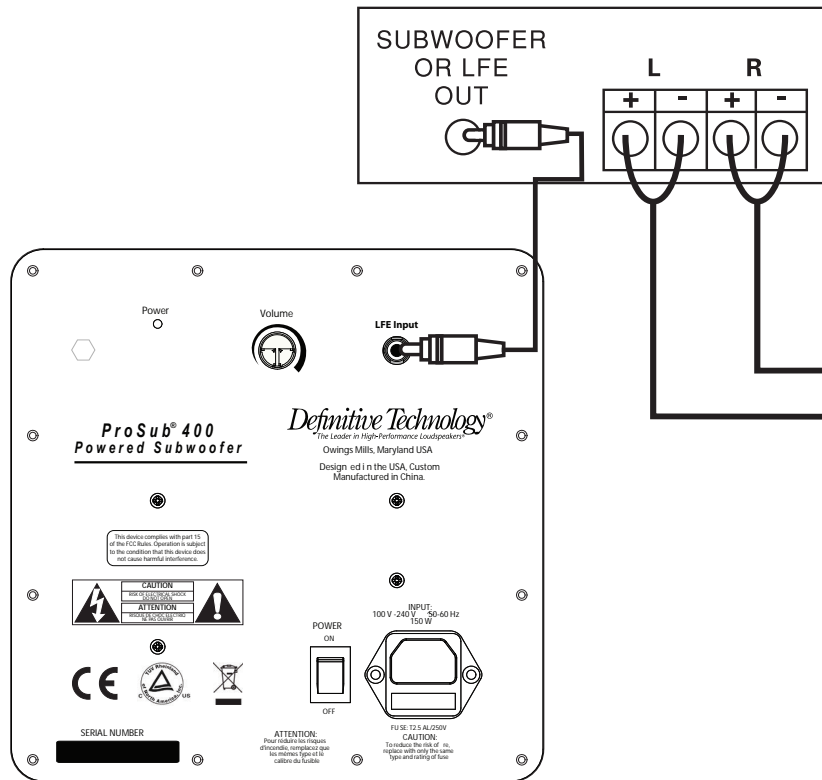

Please carefully read the owner's manual of your receiver before attempting to connect and set up the system.

Power-off the receiver and disconnect the subwoofer from the AC socket.

Connect a standard RCA cable from the subwoofer/LFE output of your receiver to the LFE input of the ProSub 400.

Lea detenidamente el manual del usuario del receptor antes de comenzar a conectar e instalar el sistema.

Apague el receptor y desconecte el subwoofer del tomacorriente.

Conecte un cable RCA simple de la salida LFE (Subwoofer) del receptor a la entrada LFE del ProSub 400.

Veillez lire attentivement le guide d'utilisation de votre amplificateur/récepteur avant toute tentative de raccordement et de configuration du système.

Éteignez l'amplificateur/récepteur et débranchez le caisson de basse de la prise de courant.

Au moyen d'un cordon RCA standard, raccordez la sortie Subwoofer/LFE de votre amplificateur/récepteur à l'entrée LFE du ProSub 400.

AC Mains (Power) Connection Conexión al tomacorriente de CA (alimentación) Raccordement électrique

11

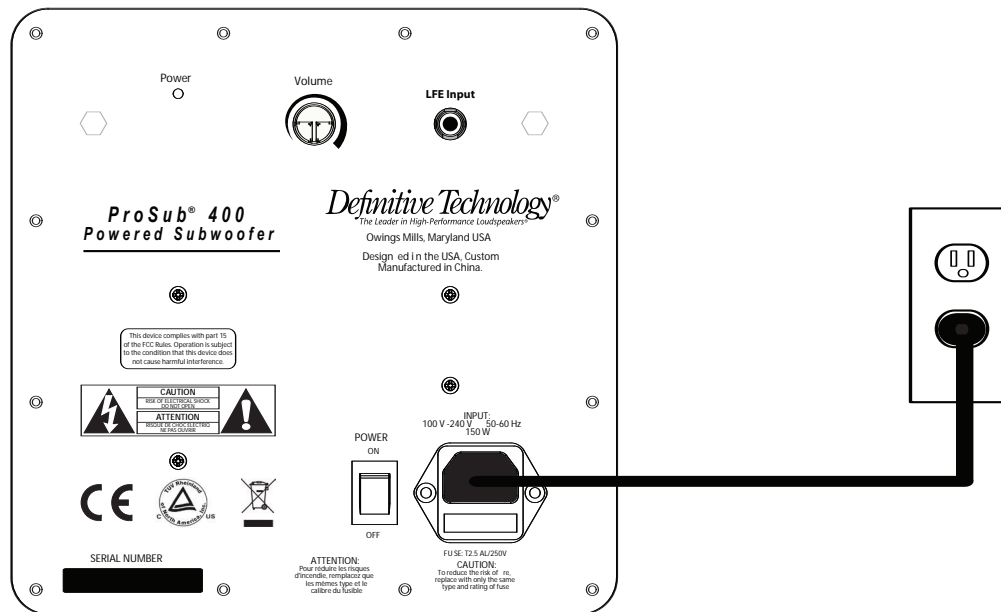

AC Mains (Power) Connection

Once you have connected it to the receiver, the ProSub 400 must be plugged into a 110V – 240V, 50Hz/60Hz electrical socket (use an unswitched outlet if possible) with the supplied AC power cord. Flip the POWER rocker switch to the ON position. The subwoofer has a circuit which automatically turns the subwoofer to a standby mode 20 to 24 minutes after the cessation of signal. The auto power circuit will turn the amplifier back on the next time you play music or a movie. Please note that if you hear a small popping sound from the speaker when the amp powers up or powers down, this is normal. When the unit is in Standby, the amp will be in low idle mode which uses very little power.

To prevent accidental damage to your subwoofer from overdriving the system, the subwoofer features an internal overload protection circuit, which will turn the subwoofer off or down when overdriven or overheated and will then resume normal operation after a few minutes.

Conexión al tomacorriente de CA (alimentación)

Una vez conectado al receptor, el ProSub 400 se debe conectar a un tomacorriente de 110 V – 240 V a 50 Hz/60 Hz (si es posible utilice uno sin interruptor) con el cordón de corriente CA provisto. Presione el interruptor basculante en la posición ON (encendido). El subwoofer tiene un circuito que lo coloca en modo de suspensión 20-24 minutos después del cese de la señal. El circuito de conexión automática vuelve a encender el amplificador la próxima vez que se reproduzca música o una película. Tenga en cuenta que, si la bocina emite una pequeña "explosión" cuando el amplificador se enciende o apaga, es normal. Cuando la unidad está suspendida, el amplificador se establece en modo inactivo para ahorrar energía. **Para prevenir daños, el subwoofer incluye un circuito de protección interno contra sobrecargas, que hace que se apague cuando se produce una sobrecarga o se recalienta y que vuelva a su funcionamiento normal transcurridos unos minutos.**

Raccordement électrique

Une fois raccordé à votre amplificateur/récepteur, le ProSub 400 doit être branché à une prise de courant en 110 – 240 V, 50/60 Hz (utilisez si possible une prise non commutée) au moyen du cordon électrique secteur fourni. Placez le commutateur à bascule POWER sur la position ON. Le caisson de basse est équipé d'un circuit qui le fait passer automatiquement en mode veille 20 à 24 minutes après l'arrêt de tout signal. Ce circuit remet l'amplificateur en mode actif dès que vous recommencez à écouter de la musique ou un film. Veuillez noter que, si vous entendez un léger claquement provenant du caisson à l'allumage ou à l'extinction de l'amplificateur, il s'agit d'un phénomène parfaitement normal. Lorsque le caisson de basse est en veille, son amplificateur passe en mode basse consommation et n'utilise que très peu de courant.

Pour éviter tout endommagement accidentel du caisson de basse en cas de surcharge du système, l'électronique interne comporte un circuit de protection contre les surcharges, qui coupe le caisson ou réduit son niveau de sortie en cas de signal d'entrée excessif ou de surchauffe, puis rétablit le mode de fonctionnement normal au bout de quelques minutes.

english

español

français

12 On-Wall Mounting

Montaje en pared

Montage mural

The ProCinema satellite and center speakers may be wall-mounted with the supplied simple mounts (speaker angle is not adjustable) or with optional articulating (adjustable angle) wall brackets.

Las bocinas satelitales y centrales ProCinema se pueden montar en la pared con los soportes simples provistos (el ángulo no es ajustable) o con soportes para pared articulados opcionales (con ángulo ajustable).

Les haut-parleurs satellites et central ProCinema peuvent être montés au mur au moyen des supports de fixation simples fournis (l'orientation des haut-parleurs n'est pas réglable) ou en utilisant des supports de fixation articulés (orientation réglable) offerts en option.

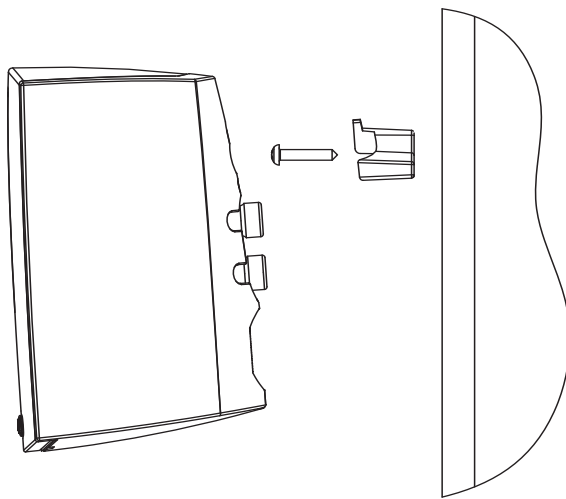

Simple mount installation

Attach the simple mount bracket to the wall with wood or drywall screws (use two brackets with the ProCenter 400). It is best if the screws hit a wall stud. If there is no stud in the desired location, install wall anchors (not included) to secure the bracket screws. Drive screws in by hand.

Instalación de los soportes simples

Coloque el soporte simple en la pared con tornillos para paneles de yeso o madera (para el ProCenter 400, utilice dos soportes). Es preferible atornillarlo donde haya una viga. Si no hay vigas detrás de la ubicación deseada, coloque tacos de anclaje (no incluidos) para fijar los tornillos del soporte. Inserte los tornillos a mano.

Installation des supports de fixation simples

Montez les supports de fixation simples au mur au moyen de vis à bois ou pour cloisons sèches (servez-vous de deux supports pour le haut-parleur central ProCenter 400). La meilleure solution consiste à enfoncer les vis dans des renforts de cloison. En l'absence de renforts de cloison à l'emplacement souhaité, utilisez des chevilles (non fournies) pour sécuriser les vis des supports. Vissez les vis à la main.

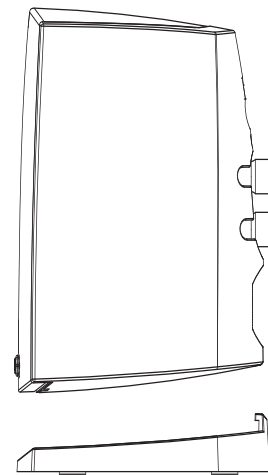

Remove satellites' shelf base

Hold each satellite speaker upside down in one hand, grasp the front edge of the shelf base with the other hand, and pull up and backward to remove the base.

Retire la base para estantes de las bocinas satelitales

Sostenga la bocina satelital boca abajo con una mano, tome el borde frontal de la base para estantes con la otra mano y tire hacia arriba y atrás para retirar la base.

Retirer l'embase des haut-parleurs satellites

Tenez chaque haut-parleur satellite tête en bas dans une main, saisissez le bord frontal de l'embase avec l'autre main et tirez-le vers le haut et en arrière pour le désolidariser du haut-parleur.

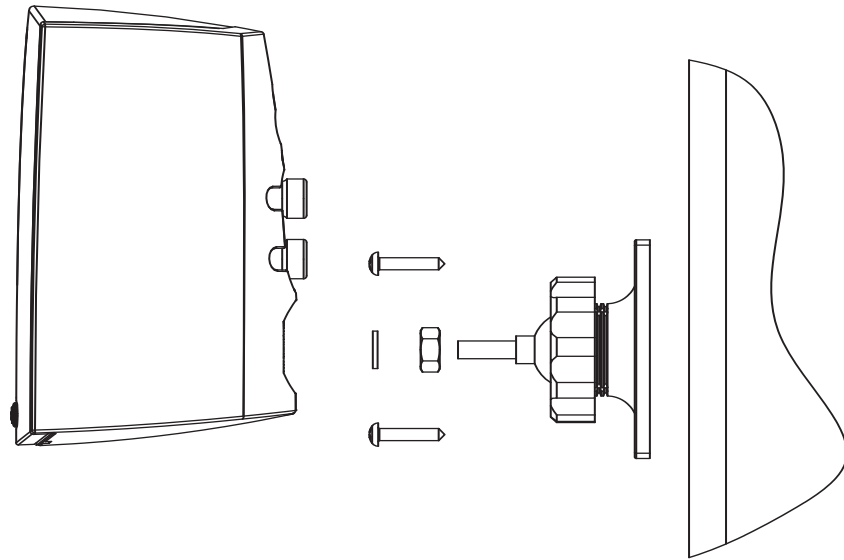

Connect speaker wire

Connect the speaker wire to the terminals as described on pages 8 and 9. Be careful to maintain correct polarity on all channels: connect + to +, - to - on speaker and receiver ends. See pages 8 and 9 for wire connection details.

Hang speaker on post

Line up the speaker so that the post on the simple bracket enters the round part of the keyhole slot; slide the speaker down so that the post head holds the speaker in place. Use both simple brackets and keyhole slots to mount the center speaker.

Articulating bracket installation

Use one Definitive Technology ProMount 80 (or equivalent) articulating bracket per satellite speaker and two for the center speaker. ProMount 80s are packaged and sold separately. Insert the bracket's 1/4 -20 screw into the speaker's brass insert and tighten. Follow the bracket's manual for more specific mounting and use instructions.

Conecte el cable de la bocina

Conecte el cable de la bocina a las terminales como se describe en las páginas 8 y 9. Mantenga la polaridad correcta en todos los canales. Conecte los extremos de la bocina y el receptor positivo (+) a positivo (+) y negativo (-) a negativo (-). Consulte los detalles de la conexión en las páginas 8 y 9.

Cuelgue la bocina en el poste

Alinee la bocina, de modo tal que el poste del soporte simple entre en la parte redonda de la ranura tipo bocallave. Deslice la bocina hacia abajo para que la cabeza del poste la sostenga en su lugar. Utilice los soportes simples y las ranuras para montar la bocina central.

Instalación del soporte articulado

Utilice un soporte articulado ProMount 80 de Definitive Technology (o uno equivalente) para cada bocina satelital y dos para la bocina central. Los soportes ProMount 80 se venden por separado. Inserte el tornillo de 1/4-20 del soporte en los orificios de cobre de la bocina y ajuste. Siga las instrucciones del manual del soporte para ver más detalles de montaje y uso.

Branchement des câbles

Raccordez les câbles des haut-parleurs aux bornes de ceux-ci comme indiqué aux pages 8 et 9. Veillez à respecter la bonne polarité sur toutes les voies : raccordez le + sur le + et le - sur le - aussi bien côté haut-parleurs que côté amplificateur. Reportez-vous aux pages 8 et 9 pour voir tous détails concernant les branchements.

Montage des haut-parleurs sur les tenons

Amenez le haut-parleur à côté du tenon du support simple de manière à ce que le tenon pénètre dans la partie ronde de l'orifice de fixation en forme de trou de serrure; faites descendre le haut-parleur sur le tenon de manière à ce que la tête de ce dernier immobilise le haut-parleur en place. Utilisez deux supports de fixation simples pour monter le haut-parleur central au moyen des deux orifices de fixation qu'il comporte.

Installation des supports articulés

Utilisez un support de fixation articulé Definitive Technology ProMount 80 (ou équivalent) par haut-parleur satellite et deux pour le haut-parleur central. Les supports ProMount 80 sont conditionnés et vendus individuellement. Engagez la vis de 1/4-20 du support dans l'orifice en laiton du haut-parleur et serrez-la. Reportez-vous à la notice d'emploi du support pour des instructions de montage et d'utilisation plus détaillées.

14 Receiver/Speaker Setup

Instalación de las bocinas

Configuration ampli/haut-parleurs

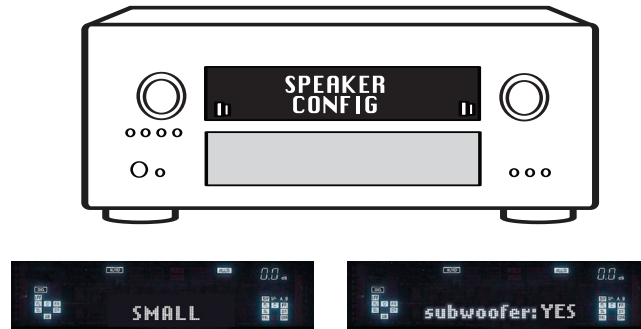

english

Access your receiver's "Speaker Setup" or "Speaker Configuration" menu.

1. In the Speaker Setup/Configure function of your receiver, set all channels to "Small."
2. Select "Yes" when asked if you are using a subwoofer.
3. Set all channels' crossover frequency to 120Hz.

español

Acceda al menú "Speaker Setup" (Instalación de bocinas) o "Speaker Configuration" (Configuración de bocinas).

1. En la función Speaker Setup/Configure (Instalar/configurar bocinas), ajuste todos los canales conectados a "Small" (Pequeño).
2. Cuando se le pregunte si utiliza un subwoofer, seleccione "Yes" (Sí).
3. Ajuste la frecuencia de cambio de todos los canales a 120 Hz.

français

Allez dans le menu « Configuration des haut-parleurs » ou équivalent de votre ampli/récepteur.

1. Dans le menu de configuration de votre ampli/récepteur, réglez tous les canaux sur « Small ».
2. Sélectionnez « Oui » si vous utilisez un caisson de basse.
3. Réglez la fréquence de coupure de tous les haut-parleurs à 120 Hz.

Service

Servicio de atención al cliente

Service après-vente

15

Service and warranty work on your Definitive loudspeaker will normally be performed by the Definitive Technology dealer or importer. If, however, you wish to return the speaker to us, please contact us first, describing the problem and requesting proper authorization.

NOTE: Definitive phone and email technical support offered only in English.

El mantenimiento y las reparaciones bajo garantía de las bocinas Definitive normalmente los realiza el distribuidor o importador de Definitive Technology. Sin embargo, si usted desea devolver las bocinas, debe contactarse con nosotros, describir el problema y solicitar la autorización correspondiente.

NOTA: Definitive solo brinda servicio de asistencia técnica por teléfono y correo electrónico en inglés.

Pour obtenir un service après-vente sur vos haut-parleurs Definitive, communiquez avec votre revendeur ou importateur Definitive Technology. Si, toutefois, vous souhaitez nous renvoyer un haut-parleur, communiquez d'abord avec nous, décrivez le problème et demandez votre numéro d'autorisation.

REMARQUE : L'assistance par téléphone et par courriel de Definitive est offerte uniquement en anglais.

Product servicing

Please note that the address given in this booklet is the address of our offices only. Under no circumstances should loudspeakers be shipped to our offices or returned without contacting us first and obtaining return authorization.
e-mail: info@DefinitiveTech.com

Technical assistance

If you have any questions, please contact the Definitive Technology dealer or importer you purchased it from. If they are unable to help you, please contact us directly. (800) 228-7148 (North America), 01 (401) 363-7148, email: info@DefinitiveTech.com

Contact us directly

Definitive Technology
11433 Cronridge Drive
Owings Mills, MD 21117 USA
call: 800-228-7148
visit: www.DefinitiveTech.com
email: info@DefinitiveTech.com
twitter: [@DefinitiveTech](https://twitter.com/DefinitiveTech)

Mantenimiento y reparación

Tenga en cuenta que la dirección que figura en este folleto es la dirección de nuestras oficinas. En ningún caso se deben enviar bocinas a nuestras oficinas o devolverlas sin antes contactarnos y obtener permiso de devolución.

Dirección de correo electrónico:
info@DefinitiveTech.com

Servicio de asistencia técnica

Si tiene alguna pregunta, contáctese con el distribuidor o importador de Definitive Technology donde adquirió el producto. Si el distribuidor o importador no puede ayudarlo, contáctese directamente con nosotros.

Llame al: (800) 228-7148 (Norteamérica) o al 01 (401) 363-7148.

Correo electrónico:
info@DefinitiveTech.com

Contáctese con nosotros

Definitive Technology
11433 Cronridge Drive
Owings Mills, MD 21117
Estados Unidos
Teléfono: 800-228-7148
Sitio web: www.DefinitiveTech.com
Correo electrónico:
info@DefinitiveTech.com
Twitter: [@DefinitiveTech](https://twitter.com/DefinitiveTech)

Réparation de produit

L'adresse mentionnée dans ce document est celle de notre siège social. Vous devez impérativement nous contacter et obtenir une autorisation de retour avant de nous envoyer ou retourner vos haut-parleurs.

Courriel : info@DefinitiveTech.com

Assistance technique

Pour toute question concernant votre produit, communiquez avec le revendeur ou l'importateur Definitive Technology qui vous a vendu le produit. Si ce dernier n'est pas en mesure de vous aider, alors communiquez avec nous. 1 800 228-7148 (Amérique du Nord), 1 401 363-7148,

Courriel : info@DefinitiveTech.com

Pour communiquer directement avec nous

Definitive Technology
11433 Cronridge Drive
Owings Mills, MD 21117 États-Unis
Tél. : 1 800 228-7148
Internet : www.DefinitiveTech.com
Courriel : info@DefinitiveTech.com
twitter : [@DefinitiveTech](https://twitter.com/DefinitiveTech)

english

español

français

16 Limited Warranty Garantía limitada Garantie limitée

Definitive Technology®
The Leader in High-Performance Loudspeakers®

english

5-Years for Drivers and Cabinets, 3-Years for Electronic Components

DEI Sales Co., dba Definitive Technology (herein "Definitive"), warrants to the original retail purchaser only that this Definitive loudspeaker product (the "Product") will be free from defects in material and workmanship for a period of five (5) years covering the drivers and cabinets, and three (3) years for the electronic components from the date of the original purchase from a Definitive Authorized Dealer. If the Product is defective in material or workmanship, Definitive or its Authorized Dealer will, at its option, repair or replace the warranted product at no additional charge, except as set forth below. All replaced parts and Product(s) become the property of Definitive. Product that is repaired or replaced under this warranty will be returned to you, within a reasonable time, freight collect. This warranty is non-transferrable and is automatically void if the original purchaser sells or otherwise transfers the Product to any other party. This Warranty does not include service or parts to repair damage caused by accident, misuse, abuse, negligence, inadequate packing or shipping procedures, commercial use, voltage in excess of the rated maximum of the unit, cosmetic appearance of cabinetry not directly attributable to defects in material or workmanship. This warranty does not cover the elimination of externally generated static or noise, or the correction of antenna problems or weak reception. This warranty does not cover labor costs or damage to the Product caused by installation or removal of the Product. Definitive Technology makes no warranty with respect to its products purchased from dealers or outlets other than Definitive Technology Authorized Dealer. **The warranty is automatically void if:** 1) The product has been damaged, altered in any way, mishandled during transportation, or tampered with. 2) The product is damaged due to accident, fire, flood, unreasonable use, misuse, abuse, customer applied cleaners, failure to observe manufacturers warnings, neglect or related events. 3) Repair or modification of the Product has not been made or authorized by Definitive Technology. 4) The product has been improperly installed or used. Product must be returned (insured and prepaid), together with the original dated proof of purchase to the Authorized Dealer from whom the Product was purchased, or to the nearest Definitive factory service center. Product must be shipped in the original shipping container or its equivalent. Definitive is not responsible or liable for loss or damage to Product in transit. This limited warranty is the only express warranty that applies to your product. Definitive neither assumes nor authorizes any person or entity to assume for it any other obligation or liability in connection with your product or this warranty. All other warranties, including but not limited to express, implied, warranty of merchantability or fitness for a particular purpose, are expressly excluded and disclaimed to the maximum extent allowed by law. All implied warranties on product are limited to the duration of this expressed warranty. Definitive has no liability for acts of third parties. Definitive's liability, whether based on contract, tort, strict liability, or any other theory, shall not exceed the purchase price of the product for which a claim has been made. Under no circumstance will Definitive bear any liability for incidental, consequential or special damages. The consumer agrees and consents that all disputes between the consumer and Definitive shall be resolved in accordance with California laws in San Diego County, California. Definitive reserves the right to modify this warranty statement at any time. Some states do not allow the exclusion or limitation of consequential or incidental damages, or implied warranties, so the above limitations may not apply to you. This warranty gives you specific legal rights, and you may also have other rights which vary from state to state.

español

5 años para las bocinas y gabinetes, 3 años para los componentes electrónicos

DEI Sales Co., dba Definitive Technology (de aquí en adelante "Definitive") garantiza al comprador final solamente que estas bocinas de Definitive (el "Producto") no tendrán defectos en el material o en la mano de obra durante un periodo de cinco (5) años en el caso de las bocinas y gabinetes, y tres (3) años en el caso de los componentes electrónicos, desde la fecha de la compra original a un distribuidor autorizado por Definitive. Si el Producto tiene defectos en el material o en la mano de obra, Definitive o el distribuidor autorizado repararán o reemplazarán, a su criterio, el producto garantizado sin cargo adicional, excepto en los casos mencionados más abajo. Todas las piezas y Productos reemplazados pasarán a ser propiedad de Definitive. Los Productos reparados o reemplazados bajo esta garantía se le devolverán en un plazo razonable, cobrable a la entrega. Esta garantía no es transferible y se anulará automáticamente si el comprador original vende o transfiere el Producto a terceros. Esta Garantía no incluye mantenimiento, reparación ni piezas para la reparación de daños causados por accidentes, uso indebido, abuso, negligencia, procedimientos inadecuados de embalaje o envío, uso comercial o voltaje superior al establecido para la unidad, o una apariencia estética no atribuible directamente a defectos en el material o en la mano de obra. Esta Garantía tampoco cubre la eliminación de estática o ruido generados por fuentes externas, ni la corrección de problemas de la antena o mala recepción. No cubre gastos por mano de obra ni daños en el Producto causados por su instalación o desinstalación. Definitive Technology no ofrece ninguna garantía para productos adquiridos en distribuidores o tiendas que no estén autorizados por Definitive Technology. **LA GARANTÍA SE ANULARÁ AUTOMÁTICAMENTE SI:** 1) Se dañó, se alteró de alguna manera o se manipuló el Producto, o si se lo trató inadecuadamente durante el traslado. 2) El producto sufrió daños por accidente, incendio, inundación, uso indebido, uso excesivo, abuso, productos de limpieza aplicados por el cliente, incumplimiento de las advertencias del fabricante, negligencia o circunstancias similares. 3) Se realizaron reparaciones o modificaciones en el Producto que Definitive Technology no autorizó. 4) El Producto se instaló o se utilizó incorrectamente. El Producto deberá devolverse (asegurado y con los gastos pagados con anterioridad), junto con el recibo de compra original, al distribuidor autorizado donde se adquirió o al centro de mantenimiento y reparaciones de Definitive más cercano. Debe enviarse el Producto en el embalaje original o su equivalente. Definitive no se responsabiliza por la pérdida o los daños que pueda sufrir el producto durante el trayecto. Esta garantía limitada es la única garantía expresa válida para el producto. Definitive no asume ninguna obligación ni responsabilidad relacionada con el producto o la garantía, ni autoriza a ninguna persona o entidad a asumirlas en su nombre. El resto de garantías, incluidas, entre otras, la garantía expresa, implícita, de comerciabilidad o de aptitud para un fin determinado, quedan expresamente excluidas y rechazadas hasta el límite permitido por la ley. Todas las garantías implícitas del producto están limitadas a la duración de esta garantía expresa. Definitive no se responsabiliza por las acciones de terceros. La responsabilidad de Definitive, ya sea sobre la base de un contrato, responsabilidad estricta o extracontractual, o cualquier otra teoría legal, no excederá el monto de la compra del producto por el cual se realiza el reclamo. Definitive no asumirá, en ninguna circunstancia, responsabilidad por daños accidentales, consecuentes o especiales. El consumidor acepta y está de acuerdo en que todos los conflictos entre él y Definitive se resolverán según las leyes de California en el condado de San Diego, California. Definitive se reserva el derecho de modificar esta declaración de garantía en cualquier momento. En algunos estados, no se permite la exclusión ni la limitación de daños accidentales o consecuentes ni de las garantías implícitas, por lo cual es posible que las limitaciones mencionadas no sean válidas en su caso. Esta garantía le otorga derechos legales específicos, y usted puede tener otros derechos que varían en cada estado.

français

5 ans pour les haut-parleurs et coffrets, 3 ans pour les composants électroniques

DEI Sales Co., dba Definitive Technology (ci-après « Definitive ») s'engage exclusivement vis-à-vis de l'acheteur final à ce que ces haut-parleurs Definitive (le « produit ») soit exempté de défauts de conception et de fabrication pour une période de cinq (5) ans concernant les haut-parleurs et coffrets et de trois (3) ans concernant les composants électroniques à compter de la date d'achat du produit auprès d'un revendeur agréé Definitive. En cas de défaut de conception ou de fabrication, Definitive ou le revendeur agréé, à sa seule discrétion, réparera ou remplacera sans frais le produit sous garantie, à l'exception des frais stipulés ci-dessous. Tous les produits et pièces remplacés deviennent la propriété de Definitive. Un produit réparé ou remplacé dans le cadre de cette garantie vous sera renvoyé sous un délai raisonnable, les frais d'expédition étant à votre charge. Cette garantie est non transférable et automatiquement invalidée si l'acheteur d'origine revend ou transfère le produit à un tiers. Cette garantie ne couvre pas les frais d'administration ou les pièces de rechange pour la réparation de dommages provoqués par accident, négligence, mesures d'emballage ou d'expédition inadéquates, utilisation commerciale, surtension au-delà des spécifications du produit, défauts cosmétiques des coffrets non attribuables à des défauts de matériaux ou de fabrication. Cette garantie ne couvre pas l'élimination de sons parasites provenant d'une source externe, ou la correction de problèmes d'antenne ou de mauvaise réception. Cette garantie ne couvre pas les frais de main d'œuvre ou de dommages entraînés par l'installation ou déinstallation du produit. Definitive Technology fournit ce produit sans garantie s'il a été acheté auprès de revendeurs ou d'enseignes qui ne sont pas agréés par Definitive Technology. **LA GARANTIE EST AUTOMATIQUÉMENT ANNULÉE SI :** 1) Le produit a été endommagé, altéré, mal acheminé ou brisé de quelque manière. 2) Le produit est endommagé suite à un accident, un incendie, une inondation, une utilisation déraisonnable, inadéquate ou abusive, l'application de produits nettoyants, la non-application des consignes du fabricant, une négligence ou d'autres événements de même nature. 3) Une réparation ou modification du produit n'a pas été effectuée ou autorisée par Definitive Technology. 4) Le produit a été installé ou utilisé de manière incorrecte. Le produit doit être retourné (par envoi assuré et prépayé) accompagné d'une preuve d'achat datée au revendeur agréé auprès duquel le produit a été acheté, ou au centre de maintenance Definitive le plus proche. Le produit doit être expédié dans son emballage d'origine ou équivalent. Definitive n'est pas responsable en cas de dommage ou de perte du produit en transit. **LA PRÉSENTE GARANTIE LIMITÉE EST LA SEULE GARANTIE EXPLICITE COUVRANT VOTRE PRODUIT. DEFINITIVE INTERDIT À TOUTE PERSONNE OU ENTITÉ TIÈRE D'ASSUMER EN SON NOM TOUTE AUTRE OBLIGATION OU RESPONSABILITÉ LIÉE À VOTRE PRODUIT OU À CETTE GARANTIE. DEFINITIVE RÉFUTE ET DÉCLINE TOUTE AUTRE GARANTIE, Y COMPRIS, MAIS SANS S'Y LIMITER, TOUTE GARANTIE EXPLICITE OU IMPLICITE DE POTENTIEL COMMERCIAL OU D'ADAPTATION À UN USAGE PARTICULIER DANS LES LIMITES DES LOIS EN VIGUEUR. L'ENSEMBLE DES GARANTIES IMPLICITES COUVRANT LE PRODUIT SONT LIMITÉES À LA DURÉE DE LA GARANTIE EXPLICITE. DEFINITIVE N'EST PAS RESPONSABLE DES AGISSEMENTS DE TIÈRES PARTIES. LA RESPONSABILITÉ DE DEFINITIVE, QUEL QUE SOIT LE RÉGIME JURIDIQUE LA GOUVERNANT (CONTRAT, CIVIL, RESPONSABILITÉ STRICTE, ETC.) NE POURRA PAS EXCÉDER LE PRIX D'ACHAT DU PRODUIT FAISANT L'OBJET D'UNE PLAINTÉ. DEFINITIVE NE SERA EN AUCUN CAS TENU POUR RESPONSABLE DE QUELCONQUES DOMMAGES ACCESSOIRES, CONSÉCUTIFS OU SPÉCIAUX. LE CONSOMMATEUR ACCEPTE ET CONSENT À CE QUE TOUT LITIGE ENTRE LE CONSOMMATEUR ET DEFINITIVE SOIT JUGÉ CONFORMÉMENT AUX LOIS DE LA CALIFORNIE, DANS LE COMITÉ DE SAN DIEGO, CALIFORNIE. DEFINITIVE SE RÉSERVE LE DROIT DE MODIFIER CETTE DÉCLARATION DE GARANTIE À TOUT MOMENT. Certaines juridictions n'autorisent pas l'exclusion ou la limitation de dommages consécutifs ou accessoires ou les garanties implicites, et il est possible que les restrictions précitées ne vous concernent pas. Cette garantie vous confère des droits, et vous pouvez bénéficier d'autres droits en fonction de la législation en vigueur dans votre pays.**

ProCinema 400 System Manual version 1



This product complies with the essential requirements of the EMC directive 89/336/EEC.
Este producto cumple los requisitos básicos de la directiva CEM 89/336/CEE.
Ce produit est conforme aux principales exigences de la directive CEM 89/336/CEE.

Copyright © 2011 Definitive Technology.
© 2011 Definitive Technology.
© 2011 Definitive Technology.

All rights reserved.
Todos los derechos reservados.
Tous droits réservés.